

**ФЕДЕРАЛЬНОЕ ГОСУДАРСТВЕННОЕ БЮДЖЕТНОЕ
ОБРАЗОВАТЕЛЬНОЕ УЧРЕЖДЕНИЕ ВЫСШЕГО ОБРАЗОВАНИЯ
«ОМСКИЙ ГОСУДАРСТВЕННЫЙ АГРАРНЫЙ УНИВЕРСИТЕТ
ИМЕНИ П. А. СТОЛЫПИНА»**

Кафедра: Агроинженерии

Отчёт

**о прохождении производственной (технологической) практики
на предприятии ФГБНУ «Омский АНЦ»**

Выполнил: студент 402 гр.

ФТС В АПК Мирошник Е.Ю

Проверил: Захаров С.В.

Руководитель предприятия:

Поползухин П.В. _____

М.П.

Омск 2022

Содержание

Введение.....	3
1. Характеристика и анализ хозяйственной деятельности предприятия.....	4
1.1 Общая характеристика хозяйства.....	4
1.2 Структура посевных площадей.....	5
1.3. Урожайность сельскохозяйственных культур.....	6
1.4. Наличие машин в хозяйстве.....	6
1.5 Структура предприятия.....	7
2. МТМ хозяйства.....	8
2.1 Характеристика МТМ.....	8
2.2. Организация проведения то и ремонтов в МТМ.....	8
2.3. Процесс ремонта и то машин в МТМ.....	9
3. Индивидуальное задание.....	12
Литература.....	21

Изм.	Лист	№ докум.	Подпись	Дата			
Разраб.					ФГБНУ «Омский АНЦ»		
Провер.							
Н. Контр.					ФГБОУ ВО ОмГАУ		
Утверд.					ФТС в АПК 402 гр. Мирошник Е.Ю		

ВВЕДЕНИЕ

Аграрное производство представляется значимой областью экономики. Агропромышленная стратегия ориентирована на то, чтобы произвести на нее положительный эффект и конкурентоспособность, значительно увеличить надёжность обеспечения государства продукцией аграрного хозяйства.

Объем производства сельскохозяйственной продукции (как растениеводства, так и животноводства) является одним из показателей, характеризующих деятельность сельскохозяйственных предприятий. От его величины зависит объем реализации продукции, уровень ее себестоимости, сумма прибыли, уровень рентабельности, финансовое положение предприятия, его платежеспособность и другие показатели.

Стать осведомленным экспертом в сфере аграрного хозяйства без получения умений фактической работы нельзя, вследствие этого тренировочным проектом подготовки инженеров аграрного производства учтена производственная практическая деятельность.

В период прохождения практики, изучается оборудование и методика работы, системы организации труда, координационные и административные стороны изготовления.

В следствии исследования производственной работы компании фиксируются теоретические навыки, основные принципы агрономических, зоотехнических, технических и прочих мероприятий, кроме того используются теоретические навыки в практике.

Цель практики: изучение техники и технологии производства и переработки продукции, эффективности использования ресурсов.

Задачи: - познакомиться с техникой и технологией отраслей на предприятии;

- имеющийся в хозяйстве передовой опыт;
- принять участие в разработке и инженерном обосновании отдельных агрономических, зоотехнических и других мероприятий.

									Лист
									19
Изм.	Лист	№ докум.	Подпись	Дата					

1. ХАРАКТЕРИСТИКА И АНАЛИЗ ХОЗЯЙСТВЕННОЙ ДЕЯТЕЛЬНОСТИ ПРЕДПРИЯТИЯ.

1.1 Общая характеристика хозяйства.

12 января 2018 года на базе ФГБНУ «СибНИИСХ» путем присоединения ФГБНУ «ВНИИБТЖ» и ФГБНУ «СибНИИП» создан ФГБНУ «Омский аграрный научный центр» в соответствии с приказом Федерального агентства научных организаций № 157 от 5 апреля 2017 г.

В соответствии с Указом Президента Российской Федерации от 15 мая 2018 года №215 «О структуре федеральных органов исполнительной власти» и распоряжением Правительства РФ от 27 июня 2018 года №1293-р Центр передан в ведение Министерства науки и высшего образования Российской Федерации.

Омский аграрный научный центр является комплексным научным учреждением, ведущим исследования по основным перспективным направлениям в области сельскохозяйственного производства.

В Центре проводятся фундаментальные, поисковые и прикладные научные исследования по направлениям: земледелие, растениеводство (селекция и семеноводство), кормопроизводство, животноводство (птицеводство), ветеринария, механизация и экономика.

Внедряются достижения науки и передового опыта, направленные на получение новых знаний в сфере сельскохозяйственного производства, способствующие технологическому, экономическому и социальному развитию агропромышленного комплекса.

Климат континентальный с морозной зимой и жарким летом. Среднегодовая температура +2.1С. Среднегодовое количество осадков - 400 мм.

									Лист
									19
Изм.	Лист	№ докум.	Подпись	Дата					

1.2 Структура посевных площадей

Производственная деятельность Омский АНЦ направлена:

Производство и реализация оригинальных семян зерновых, зернобобовых культур и многолетних трав селекции Центра (ОС-1, ОС-2, ОС-3), семян суперэлиты и элиты;

Производство и реализация сертифицированного семенного картофеля районированных сортов категорий супер-элиты и элиты.

Уборку сельскохозяйственных культур проводили сразу в трех почвенно-климатических зонах: в северной зоне (отдел северного земледелия, г. Тара), в степной зоне (отдел степного земледелия, п. Новоуральское, Таврический район) и в южной лесостепной зоне (г. Омск). Отделами и лабораториями убрано 31630 делянок различной площади. В настоящее время проводится подработка семян новых селекционных образцов и материала из питомников первичного семеноводства.

В текущем году значительно увеличилась площадь уборки питомников первичного семеноводства и посевов на продовольственные цели, которая составила 8510,2 га, в основном за счет увеличения площади в п. Новоуральское.

Валовый сбор зерна и семян составил более 10000 тонн, в том числе зерновых и зернобобовых культур – 9340,6 тонн, масличных – 638,9 тонн, многолетних трав – 111,2 тонн, картофеля – 79,5 тонн.

Особое внимание в 2020 году уделено производству оригинальных семян новых сортов: твердой пшеницы Омский коралл; мягкой яровой пшеницы – Уралосибирская 2, Памяти Сусякова, Омская 44, Омская юбилейная, Тарская 12, Тарская юбилейная; ячменя – Омский 100, Омский голозерный 4; овса – Сибирский геркулес; гороха Триумф Сибири; сои Сибириада; люцерны Флора 8; костреца Титан; картофеля Былина Сибири. Для посева и реализации в 2021 года планируется получить более 1,5 тыс. тонн оригинальных семян.

						Лист
						19
Изм.	Лист	№ докум.	Подпись	Дата		

1.3. Урожайность сельскохозяйственных культур.

В таблице №1 приведены данные о фактической урожайности производимых культур.

Таблица №1. Урожайность сельскохозяйственных культур.

№	Наименование Культуры	Урожайность т/га
		2020 г.
1	озимая рожь	5
2	озимая пшеница	3,6
3	яровая мягкая и твердая пшеница	от 1,4 до 3,5
4	горох	от 1,3 до 3,8
5	соя	от 1,6 до 2,0

Как видно из приведённой выше таблицы, урожайность возделываемых культур находится не на среднем уровне. Такое положение видимо, обусловлено внедрением современной техники, агротехническими приемами и довольно тяжелыми природно-климатическими условиями.

1.4. Наличие машин в хозяйстве

Вся информация о наличии техники в хозяйстве сведена в таблицы №2 и №3. Необходимо отметить, что приведённые таблицы отражают лишь технику, непосредственно числящуюся на балансе Центра.

Таблица № 2. Наличие машин в хозяйстве.

№	Марка трактора, автомобиля	Количество машин, шт.
1	Трактор БТЗ-244К	1
2	Т-150К	1
3	МТЗ-80, -82	7
4	Бензовоз на базе ГАЗ-53	1
5	Легковые автомобили УАЗ Патриот	1
6	ГАЗ-3309	3

Таблица №3. Наличие комбайнов, жаток и других машин.

№	Наименование машины	Марка машины	Количество машин, шт
1	Зерновые комбайны	«Енисей -950»	2
		«Nova 340»	3
		«Sampo-130»	1
		«Wintersteiger»	2

2. МТМ ХОЗЯЙСТВА

2.1 Характеристика МТМ

Машинотракторная мастерская (полевой стан) в ФГБНУ «Омский АНЦ» занимает площадь 38 776 кв. м. В мастерской выполняется текущий ремонт тракторов и комбайнов, текущей ремонт сельскохозяйственных машин, замена оборудования.

2.2. Организация проведения ТО и ремонтов в МТМ

Техническое обслуживание - это комплекс обязательных, планомерно проводимых работ по поддержанию работоспособности или исправности машин в период их эксплуатации, хранения и транспортирования. Оно предусматривает обкаточные, очистные, контрольные, диагностические, регулировочные, смазочно-заправочные, и монтажно-демонтажные работы, а также работы по консервации.

Предупредительные (профилактические) работы для определения состояния машины примерно постоянны и повторяются регулярно. Поэтому техническое обслуживание является планово-предупредительным мероприятием: выполняется через определенные пробеги и предусматривает выполнение определенного объема работ.

В ФГБНУ «Омский АНЦ» принята и действует планово-предупредительная система ТО. По этой системе все виды ТО выполняются по графику после установленного планового пробега. Эта система включает в себя следующие виды ТО:

- ежесменное техническое обслуживание (ЕТО);
- техническое обслуживание №1 (ТО-1);
- техническое обслуживание №2 (ТО-2);
- сезонное техническое обслуживание.

ЕТО выполняется водителем в обязательном порядке перед началом

									Лист
									19
Изм.	Лист	№ докум.	Подпись	Дата					

рабочего дня. Оно обычно заключается в уборке (мойке), заправке и контрольном осмотре технического средства.

ТО-1 выполняется после определенного пробега, который устанавливается индивидуально для каждой марки машины. Этот вид ТО включает в себя все операции ЕТО и, кроме того, объем обязательных работ, установленных для каждой машины.

ТО-2 также выполняется после определенного планового пробега. Для этого машину снимают с эксплуатации на один рабочий день. ТО-2 включает в себя все операции ЕТО и ТО-1, плюс работы, установленные дополнительно для ТО-2.

Сезонное ТО проводят два раза в год: во время перехода к весенне-летнему периоду эксплуатации, при установившейся среднесуточной температуре окружающего воздуха выше 5 °С, и во время перехода к осенне-зимнему периоду эксплуатации, при установившейся среднесуточной температуре воздуха ниже 5 °С. Это ТО выполняют при очередном номерном ТО.

2.3. Процесс ремонта и ТО машин в МТМ

В процессе эксплуатации машины подвергаются различным внешним воздействиям, в результате чего надежность, заложенная в них при конструировании и производстве, снижается из-за возникновения различных неисправностей.

Ремонт выполняют в зависимости от технического состояния машин, которое определяют диагностирование во время планового технического обслуживания и периодического технического осмотра. Ремонт связан с устранением естественного износа деталей, разрушения материала и других неисправностей.

Вся техника обслуживается МТМ, в которой производятся наиболее сложные мероприятия по текущему ремонту двигателей, узлов трансмиссии, топливной аппаратуры и т. д.

									Лист
									19
Изм.	Лист	№ докум.	Подпись	Дата					

3. Индивидуальное задание

Плуг трехкорпусный навесной ПЛН-3-35 предназначен для пахоты различных почв под зерновые и технические культуры на глубину до 30 см, не засоренных камнями, плитняком и другими препятствиями, с удельным сопротивлением до 0,09 Мпа (0,09 кг/см²) в зависимости от заказа может комплектоваться корпусами согласно приложения 2 и отличается по своим возможностям от оборотного плуга.



Рис.1 Плуг ПЛН-3-35

Допускается на плуг устанавливать корпуса с углоснимами, при этом предплужники не применяются. При установке, на последнем корпусе ножа вертикального – дисковый нож не применяется. При движении плуга ПЛН 3 35 дисковый нож отрезает пласт в вертикальной плоскости, а лемех предплужника подрезает пласт в горизонтальной плоскости. Отрезанный предплужником слой почвы сбрасывается на дно борозды. Основной корпус плуга лемехом подрезает, а отвалом поднимает нижний слой почвы, крошит его, перемешивает и прикрывает им сброшенный предплужником в борозду верхний слой почвы.

Технические особенности 3-х корпусного ПЛН 3-35

Носок корпуса усилен специальной накладкой (долотом), что увеличивает износостойкость лемеха и груди отвала. Составной отвал и оборотная боковина повышают ресурс рабочего времени интенсивноизнашиваемых деталей корпуса, что уменьшает массу запчастей. Все интенсивноизнашиваемые детали корпусов изготавливаются из стали 65Г и термически обрабатываются.

									Лист
									19
Изм.	Лист	№ докум.	Подпись	Дата					

Агрегатирование

Плуг агрегируется с тракторами 2-ой категории, класса 1,4 кН (МТЗ-80/82). Основными сборочными единицами плуга являются: рама, корпус, предплужник, опорное колесо, навеска, прицепка для борон. Прицепка для борон и чистик – принадлежности плуга.

Глубина пахоты устанавливается винтом опорного колеса.

Предплужник устанавливается в зависимости от глубины пахоты.

Рекомендуется следующая установка предплужника:

для пахоты корпусом на глубину 20 см стойка фиксируется на верхнем отверстии;

на глубину 22 см – на втором отверстии;

на глубину 25 см – на третьем отверстии;

на глубину 27 см – на четвертом отверстии;

на глубину 30 см – на нижнем отверстии.

Корпус состоит из цельнолитой стойки, к которой прикреплен лемех, отвал и полевая доска. Благодаря своей конструкции он может быть скоростным, вырезным, полувинтовым, безотвальным, культурным с почвоуглубителем.

Предплужник представляет собой небольшой корпус с культурной рабочей поверхностью. Предназначен для заделки растительных остатков. Предплужник состоит из стойки, лемеха, отвала.

Колесо служит для установки и регулировки глубины пахоты. На стойке нанесены метки для ориентировки при установке глубины пахоты по положению на уровне верхнего обреза державки.

Колесо состоит из обода с диском, стойки с кронштейном, державки и ступицы, в которую входит полуось.

Прицепка для борон служит для осуществления боронования одновременно с пахотой.

Навеска предназначена для присоединения плуга к трактору.

Таблица 1. Технические характеристики плуга трехкорпусного навесного ПЛН 3-35

Наименование	Ед.изм.	Значение
Производительность за час основного времени (расчетная) при комплектации корпусами для работы на скоростях 5-7 км/ч	Га/ч	0,525-0,735 0,735-0,945

					Лист
					19
Изм.	Лист	№ докум.	Подпись	Дата	

7-9 км/ч		0,945-1,26
9-12 км/ч		
Рабочая ширина захвата плуга	м	1,05
Рабочая скорость движения на основных операциях	км/ч	5-12
Глубина пахоты	см	20-30
Расстояние от опорной плоскости корпусов до нижней рамы, не менее	мм	620
Расстояние между корпусами по ходу	мм	760+25
Количество корпусов	шт	3
Ширина захвата корпуса	мм	350+20
Ширина захвата предплужника	мм	230+ ⁴ ₁₆

ТРЕБОВАНИЯ БЕЗОПАСНОСТИ

Не допускайте к сборке и работе с плугом лиц, не ознакомившихся с настоящим руководством и не прошедших инструктаж по технике безопасности.

Перед началом движения агрегата подайте сигнал. Трогайтесь с места плавно, без рывков.

Прежде чем, поднять или опустить плуг, убедитесь в том, что возле него никого нет.

КАТЕГОРИЧЕСКИ ЗАПРЕЩАЕТСЯ:

- работать неисправным плугом
- находиться возле агрегата, во время поворота
- поворачивать агрегат при ослабленных ограничительных цепях навесной системы трактора
- садиться на раму плуга, во время пахоты или транспортировки
- регулировать плуг и подтягивать болты на ходу или в транспортном положении
- очищать плуг на ходу или в транспортном положении
- ремонтировать плуг, если он поднят в транспортное положение или соединен с трактором, двигатель которого работает
- переезжать с прицепкой для борон, при транспортировке плуга
- работать с незатянутым крепежом.

						Лист
						19
Изм.	Лист	№ докум.	Подпись	Дата		

Перед транспортировкой максимально поднимите плуг и затяните ограничительные цепи навесной системы трактора.

Следите, чтобы не оседал шток поршня.

Перед заменой лемехов под полевые доски и опорное колесо подложите деревянные колодки.

ПОДГОТОВКА К РАБОТЕ

Плуг собирается на деревянных подставках высотой 650-700 мм.

Распакуйте ящик. Отложите запасные части и принадлежности. Остальные детали разложите в удобном для себя порядке, крепежные по размерам

Застопорите раму и установите ее на подставках.

Навесьте корпуса, вставьте вертикальные болты 8 (рис.2) в отверстия стойки и балки жесткости. Притяните стойки корпусов гайками и контргайками к полосам рамы. А вертикальными болтами – к балке жесткости, предварительно подложив под гайки планки ПЛЖ 54.506 и пружинные шайбы. При установке вертикального болта крепления корпуса к раме, заведите болт и закрепите стойку к брусу рамы, а затем затяните все болты.

Прикрепите три предплужника (рис.2) к трем продольным полосам рамы с левой стороны перед корпусами державками 2, скобами 1, пружинными шайбами и гайками. Скобы предплужника сильно не затягивайте.

Прикрепите опорное колесо (рис.3) скобой 4 (2М20х142 75/40) пружинными шайбами и гайками с наружной стороны второй полосы.

Опустите опорное колесо в крайнее нижнее положение (до упора гайки винта в торец державки колеса).

Вверните в отверстие державки стопорный болт с гайкой. Скобу затяните до отказа. Уберите подставки.

Прикрепите чистик 22 к кронштейну колеса двумя болтами (М10х45) шайбами и гайками.

Установите на раму плуга навеску (рис. 2) и прикрепите ее болтами (М22х85, М22х65, М22х150) пружинными шайбами и гайками. Болты затяните до отказа. В отверстие левого кронштейна навески вверните два регулировочных болта 1 (ПЛВ.05.482) с гайками.

Болтом 2 (рис.4) гайкой и шайбой пружинной прикрепите к раме прицепку для борон, предварительно сняв планку ПЛЖ.54.506. Передний конец растяжки закрепите на вертикальном болте переднего корпуса.

Установите световозвращатель красного цвета к заднему концу основной балки и закрепите его болтами, гайками и пружинными шайбами

						Лист
						19
Изм.	Лист	№ докум.	Подпись	Дата		

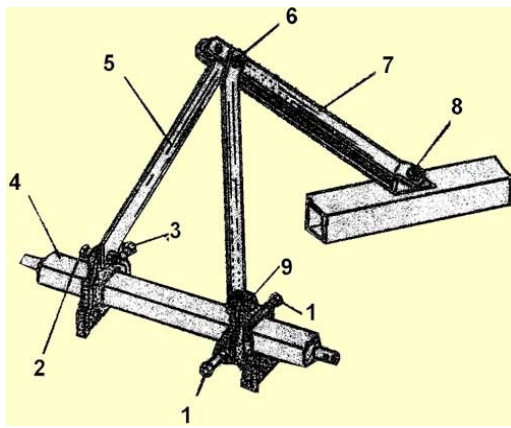

- 1 – болт специальный ПЛВ 05.482 или ПЛУ 05.480 с гайкой;
- 2 – болт М22х65 с шайбой и гайкой;
- 3 – болт упорный ПЯШ 30.103-01 с гайкой;
- 4 – ось ПЛВ 05.612;
- 5 – стойка ПЛВ 05.528;
- 6 – болт М22х150 с втулкой ПЛВ 05.112;
- 7 – раскос ПЛВ 05.518;
- 8, 9 – болт М22х85 с гайкой и шайбой.

Рис.2

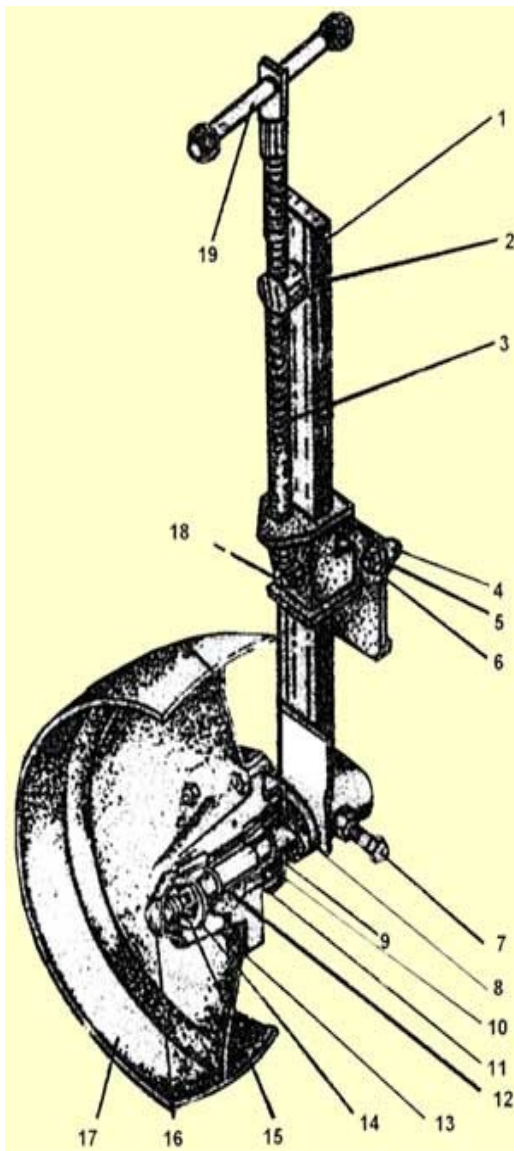

- 1-стойка
- 2-гайка
- 3-винт
- 4-скоба
- 5-державка
- 6-шайба;
- 7-болт
- 8-втулка
- 9-манжета
- 10-подшипник
- 11-ступица
- 12-полуось
- 13-масленка
- 14-шайба
- 15-гайка корончатая со шплинтом;
- 16-колпак
- 17-обод
- 18-болт
- 19-рукоятка

Рис.3

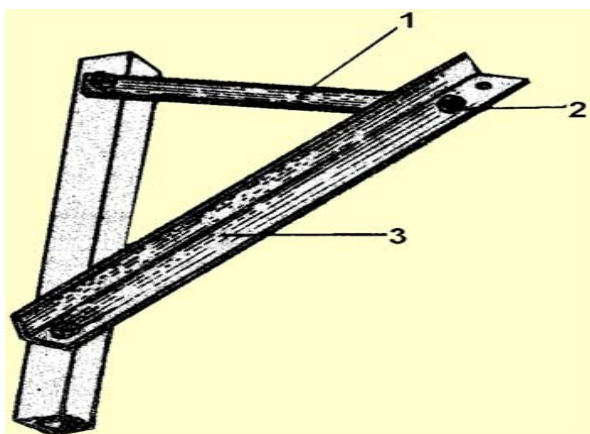

Прицепка для борон

- 1-растяжка;
2-болт М16х40;
3-брус прицепки

Рис.4

ПОРЯДОК РАБОТЫ

Внимательно осмотрите плуг. Проверьте крепления. Смажьте солидолом подшипники колеса и трущиеся поверхности деталей, не имеющих масленок, пальцы навески, винт и стойку опорного колеса.

В зависимости от необходимой глубины пахоты правильно установите предплужники. Расстояние между носками лемехов предплужника и корпуса (по ходу плуга) должно быть не менее 250 мм. Положение предплужника по высоте фиксируется цилиндрическим выступом державки, входящим в одно из глухих отверстий на стойке предплужника.

Затяните скобы крепления предплужников. Полевой обрез предплужника должен перекрывать полевой обрез корпуса.

При рабочем захвате плуга 1,05 м ширина колеи трактора должна равняться 1560 мм. От этого зависит качество пахоты. Пахота должна быть без огрехов и недовалов пласта. Правые колеса трактора начиная со второго прохода должны двигаться по борозде.

Установите левый раскос навесной системы трактора на длину 515 мм (между осями крайних шарниров). Во время работы длину левого раскоса не меняют – она остается постоянной. Укорачивая или удлиняя правый раскос, перекосите ось пальцев автосцепки таким образом, чтобы правый палец был выше левого на половину предполагаемой глубины пахоты (при глубине пахоты 25 см правый конец должен быть на 130 мм выше левого).

Для того, чтобы отрегулировать раскосы тяг навесной системы трактора, опустите плуг на землю.

Раскосы механизма навески трактора должны быть установлены на передние отверстия тяг.

Отрегулируйте длину ограничительных цепей механизма навески трактора так, чтобы обеспечить свободу качания шарниров продольных тяг в горизонтальной плоскости 120 мм в каждую сторону от среднего

									Лист
									19
Изм.	Лист	№ докум.	Подпись	Дата					

положения. Поднимите плуг в транспортное положение, выворачивая регулировочные болты из кронштейнов ограничительных цепей. Натяните цепи так, чтобы они незначительно провисали, обеспечивая раскачивание орудия не более, чем на 20 мм.

Перед началом работы следует отрегулировать глубину пахоты и рабочий захват плуга.

Заданная глубина пахоты устанавливается механизмом регулировки опорного колеса и регулировкой тяг навесной системы трактора, а нормальный рабочий захват – установкой рабочего захвата переднего корпуса на 350 мм. По отметкам на стойке опорного колеса установите предварительно глубину пахоты, равную примерно 2/3 заданной глубины, и начинайте вспашку. Во время захода первой борозды проследить за тем, чтобы задний корпус вспахивал на глубину, установленную опорным колесом, а передний – на несколько меньшую. Правая сторона рамы должна быть выше левой.

После прохода двух-трех борозд можно приступать к регулировке глубины пахоты и рабочего захвата.

В борозде плуг должен идти устойчиво, без перекосов в сторону и по ходу (рама должна быть параллельна поверхности почвы), рабочий захват должен быть нормальным, все корпуса должны вспахивать почву на одинаковую глубину, пахота должна быть без недовалов пласта, заделка растительности – полная.

Для лучшей устойчивости плуга в горизонтальной плоскости, на плуге с левой стороны навески введена регулировка.

В случае возникновения увода плуга в сторону увеличения, ширина захвата, т.е. в левую сторону, навеску необходимо передвинуть назад.

Если правая сторона рамы ниже или выше левой, необходимо укоротить или удлинить (соответственно) правый раскос тяги навесной системы трактора.

Если задняя часть рамы выше или ниже передней, необходимо удлинить или укоротить (соответственно) верхнюю тягу навесной системы трактора.

Глубина пахоты переднего корпуса регулируется раскосом правой тяги навесной системы трактора, а заднего – верхней тягой.

Установите опорным колесом необходимую глубину пахоты и стопорным болтом зафиксируйте колесо в державке.

Качество пахоты определяется по следующим признакам:

- все корпуса оставляют одинаковые гребни
- борозды между двумя проходами плуга одинаковы с бороздами, оставляемыми корпусами.

									Лист
									19
Изм.	Лист	№ докум.	Подпись	Дата					

Отрегулированные механизмы плуга и навески трактора остаются в заданном положении на все время работы на вспахиваемом участке. При переходе на другой участок, припашку плуга нужно произвести заново.

Во время работы соблюдайте следующие правила:

- поворачивайте агрегат для заезда в следующую борозду только после того, как плуг поднят в транспортное положение
- не производите круговой вспашки
- не делайте крутых поворотов
- при переездах плуг поднимайте в транспортное положение
- следите за тем, чтобы не уменьшался дорожный просвет, это может привести к аварии.

При пахоте с силовым регулированием опорное колесо с плуга снимите. В этом случае, заданная глубина пахоты поддерживается автоматически при помощи силового регулятора.

ПРАВИЛА ХРАНЕНИЯ

Плуг ПЛН 3-35 ставьте на хранение: межсменное – если перерыв в использовании плуга составляет до 10 дней; кратковременное – от 10 дней до 2-х месяцев; длительное – более 2-х месяцев.

Плуг храните в закрытых помещениях или под навесом;

Допускается хранение плуга на открытых оборудованных площадках при обязательном проведении работ по консервации, герметизации и снятию составных частей, требующих складского хранения.

На межсменное и кратковременное хранение ставьте плуг, непосредственно, после окончания работ, а на длительное - не позднее 10 дней с момента окончания работ.

Техническое обслуживание при хранении проводите при подготовке плуга к хранению, в период хранения и при снятии с хранения для подготовки плуга к эксплуатации.

При подготовке плуга к хранению, дайте оценку техническому состоянию, определите остаточный ресурс составных частей.

В период хранения проверяйте состояние плуга в закрытых помещениях не реже одного раза в два месяца, а на открытых площадках и под навесами – ежемесячно.

После сильных дождей, ветров и снежных заносов, проверку и устранение обнаруженных недостатков проводите немедленно.

Работы, связанные с техническим обслуживанием плуга при хранении (табл. 5) производите под руководством лица, ответственного за хранение.

									Лист
									19
Изм.	Лист	№ докум.	Подпись	Дата					

Поставку плуга на длительное хранение и снятие его с длительного хранения обязательно зафиксируйте в журнале учета постановки машин на хранение и приема их в эксплуатацию с указанием технического состояния и комплектности плуга.

Срок хранения без переконсервации – 1 год.

						Лист
						19
Изм.	Лист	№ докум.	Подпись	Дата		

Литература

1. Федеральное государственное бюджетное научное учреждение «Омский аграрный научный центр» [Электронный ресурс] — Режим доступа: <http://anc55.ru/ru/glavnaja/> (06.10.2020)
2. Иофинов С. А., Лышко Г. П. Эксплуатация машинно-тракторного парка. - 2-е изд., перераб. и доп. - М.: Колос, 1984. - 351 с.
- 3.

						Лист
						19
Изм.	Лист	№ докум.	Подпись	Дата		